



**ADF715S**



**Сварочная маска с  
автоматическим светофильтром**

Переоборудование производится: ООО "НТ-Сварка", [www.nt-welding.ru](http://www.nt-welding.ru)

## ПЕРЕД ИСПОЛЬЗОВАНИЕМ СВАРОЧНОЙ МАСКИ ВНИМАТЕЛЬНО ОЗНАКОМЬТЕСЬ С ДАННОЙ ИНСТРУКЦИЕЙ.



### ВНИМАНИЕ!



Сварочная маска с автоматическим светофильтром защищает глаза и лицо от искр, брызг расплавленного металла и вредного излучения сварочной дуги при нормальных условиях сварки. Светофильтр автоматически переключается из светлого состояния в темное при зажигании дуги и возвращается в светлое состояние по окончании сварки. Сварочная маска с автоматическим светофильтром поставляется в полностью собранном состоянии. Перед использованием вам нужно отрегулировать маску в соответствии с вашими индивидуальными особенностями, выбрать и установить требуемую степень затемнения, чувствительность и время задержки светофильтра.



### ВНИМАНИЕ!



- Данная маска не предназначена для газовой и лазерной сварки и резки.
- Никогда не кладите маску и светофильтр на горячую поверхность.
- Запрещается вскрывать картридж светофильтра.
- Данная сварочная маска не предназначена для защиты от серьезных ударов.
- Не используйте эту сварочную маску во время работы с взрывчатыми веществами или агрессивными жидкостями.
- Не вносите никаких изменений в светофильтр или маску, если иное не указано в данной инструкции. Используйте только запчасти, указанные в данной инструкции. В случае внесения неавторизованных изменений и использования неавторизованных запчастей вы подвергнете сварщика риску и лишитесь гарантии.
- Если светофильтр не темнеет после зажигания дуги, немедленно прекратите сварку и устраните возможные причины неисправности. Если самостоятельно не смогли устранить проблему, свяжитесь с техническим специалистом или с дилером.
- Не погружайте светофильтр в воду.
- Не используйте растворители при чистке светофильтра и других частей маски.
- Используйте маску только при температурах от  $-10^{\circ}\text{C}$  до  $+55^{\circ}\text{C}$ .
- Храните маску и светофильтр в сухом, прохладном и в темном месте, когда маска не используется в течение длительного времени. Температура хранения от  $-20^{\circ}\text{C}$  до  $+70^{\circ}\text{C}$ .
- Предохраняйте светофильтр от контакта с жидкостью и грязью.
- Регулярно очищайте поверхность светофильтра от пыли и грязи, не используйте сильные чистящие растворы. Для очистки оптических датчиков и солнечных элементов используйте чистую мягкую ткань без ворса.
- Регулярно меняйте внешнее защитное стекло при налипании брызг расплавленного металла на поверхность, при появлении раковин, трещин, царапин, неровностей и помутнения.
- Оголовье может вызвать аллергическую реакцию у чувствительных людей в местах непосредственного контакта регулировочных ремней с кожей.
- Для продления срока службы элемента питания, переключите светофильтр в режим шлифовки «Grind» после использования. Когда горит красный светодиод «Low Battery» на внутренней стороне светофильтра, замените литиевый элемент.



### ВНИМАНИЕ!



Для вашей безопасности и чтобы убедиться, что маска с автоматическим светофильтром работает правильно, внимательно прочитайте вышеуказанные правила и соблюдайте их.

## Инструкция по эксплуатации

**ВНИМАНИЕ!** Перед использованием сварочной маски внимательно прочитайте данную инструкцию и убедитесь, что хорошо поняли.

- Перед началом сварочных работ отрегулируйте маску под себя для достижения максимального комфорта и защиты, выберите и установите требуемую степень затемнения, уровень чувствительности и время задержки высветления светофильтра в зависимости от условий и способа сварки.

### • Подготовка под размер головы

1. Длину окружности оголовья можно увеличить или уменьшить, вращая ручку с нажатием на затылочной части оголовья. (см. «У» на рис.1) Данная процедура выполняется при надетой сварочной маске и позволяет получить натяжение, необходимое для надёжной фиксации сварочной маски на голове.

2. Если наголовник сидит на голове слишком высоко или слишком низко, отрегулируйте ремень, который проходит через макушку. Для этого ослабьте конец ремня, выдавив стопорный штифт из отверстия в ремне. Переместите две части ремня относительно друг друга на требуемую длину и вставьте стопорный штифт в ближайшее отверстие (см. «W» на рис.1).

3. Проверьте подгонку наголовника, приподнимая и опуская сварочную маску в надетом положении. Если при этом ощущается свободный ход оголовья, произведите повторную регулировку, пока не добьётесь надёжной посадки.

### • Регулировка расстояния от глаз до светофильтра

1. Ослабьте гайки-фиксаторы (см. «Т» на рис. 1) и двигайте маску к или от вашего лица. Убедитесь, что расстояния между обоими глазами и светофильтром одинаковые, чтобы избежать неравномерного затемнения светофильтра.

2. После регулировки затяните гайки-фиксаторы.

### • Регулировка угла обзора маски

Регулятор угла обзора расположен на правой стороне маски (см. рис.2). Ослабьте правую гайку-фиксатор, выдавите штифт рычага из отверстия стопорной шайбы, поверните рычаг на требуемый угол и вставьте штифт в ближайшее отверстие. Когда затянете гайку-фиксатор, рычаг автоматически зацепится со стопорной шайбой.

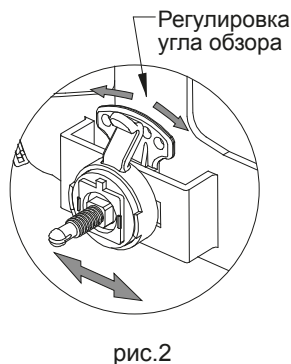
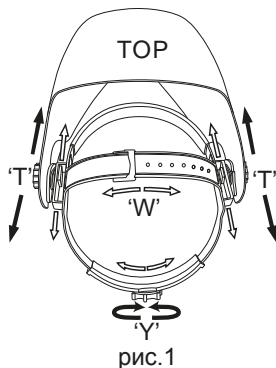

### • Регулировка степени затемнения

В таблице «Степени затемнения» выберите необходимый уровень затемнения в зависимости от способа сварки и величины сварочного тока. Установите регулятор затемнения, расположенный на внешней стороне маски, в требуемое положение. Степени затемнения могут быть отрегулированы во время сварки с помощью наружного регулятора.

### • Регулировка чувствительности (SENSITIVITY)

Чувствительность может быть «HI» (высокая) или «LO» (низкая). Плавная регулировка чувствительности светофильтра осуществляется с помощью ручки регулятора «SENSITIVITY», расположенной на внутренней стороне картриджа (см. рис.3б). Средневысокая чувствительность рекомендуется для большинства областей применения. Максимальная чувствительность подходит для сварки с малой силой тока, TIG и других особых применений. При работе на солнце, в ярко освещенном помещении или рядом с другим сварщиком необходимо поставить ручку регулятора «SENSITIVITY» в положение «LO» (низкая) (см. рис.3б). Чтобы получить оптимальный эффект, рекомендуется сначала установить высокую чувствительность, а затем постепенно уменьшать до такого уровня, когда светофильтр начнет реагировать только на сварочную дугу, а не окружающее освещение (солнце, яркое освещение в помещении, дуга другого сварщика и т. д.)

### • Регулировка времени задержки (DELAY)

Светофильтр автоматически возвращается в светлое состояние по окончании сварки. Регулирование времени задержки может исключить преждевременное открытие по окончании сварки, когда дуги уже нет, но раскаленный металл еще ярко светится, а также для предотвращения «мигания» светофильтра при кратковременных паузах. Задержка может быть короткой «S» (0,1 сек.) и длинной «L» (1,0 сек.). Плавная регулировка осуществляется с помощью ручки регулятора «DELAY», расположенной на внутренней стороне картриджа (см. рис.3а). Короткая задержка подходит для точечной сварки, длинная задержка для сварки с большой силой тока. Длинная задержка также подходит для TIG сварки на малых токах, и TIG/MIG/MAG сварки в импульсном режиме.



рис.3а

### • Выбор режима работы

Режим сварки «Weld» используется для большинства сварочных работ. В данном режиме светофильтр автоматически затемняется при обнаружении сварочной дуги оптическими датчиками. В этом режиме регулируется степень затемнения, время задержки и чувствительность. Перед сваркой проверьте регулировку чувствительности и убедитесь, что вы уже вышли из режима шлифовки.

Режим шлифовки «Grind» используется при обработке металла абразивными кругами, шлифовании (см. рис. 3б). В данном режиме светофильтр выключается. Степень затемнения зафиксирована на



рис.3б

3,5 DIN, что дает чистую видимость при работе с УШМ.

#### • Питание

1. Когда горит красный светодиод “LOW BATTERY” на внутренней стороне светофильтра, замените элемент питания.
2. Откройте крышку батарей с помощью монеты. (см. рис.4а и 4б)
3. Замените элемент и закройте крышку батарей. (см. рис. 4в)

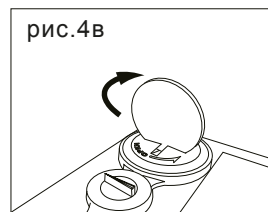
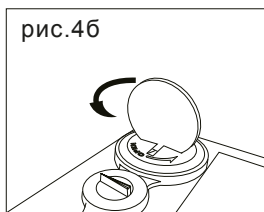
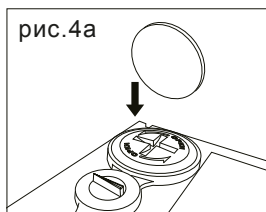

*Для замены используйте новый литиевый элемент типа CR2450. Проверьте дату выпуска и дату, до которого следует использовать данный элемент питания. Обратите внимание, что если на элементе стоит только одна дата, то это окончательная дата использования элемента, а не дата изготовления.*

## ТЕХНИЧЕСКОЕ ОБСЛУЖИВАНИЕ

#### • Замена защитных стекол светофильтра

Замена защитных стекол светофильтра выполняется при их повреждении (царапины, трещины, сколы, загрязнения, помутнение). Продвиньте защёлки к середине картриджа (см. рис.5), поднимите картридж и извлеките защитное стекло с резиновой рамкой. Снимите рамку и наденьте на новое стекло, установите стекло обратно на место. Защёлкните картридж в обратном порядке.

Замените внутреннее защитное стекло, если оно повреждено (царапины, трещины, сколы, загрязнения, помутнение). Снимите поврежденное стекло концом пальца с помощью ниши, расположенной в нижнем краю смотрового окна. Зафиксируйте новое защитное стекло в обратном порядке.

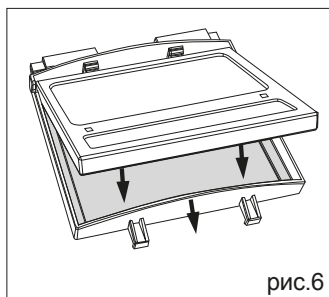
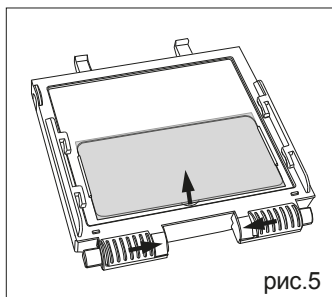

#### • Замена картриджа / фильтрующего элемента

Снимите ручку регулятора затемнения, отверните гайку и снимите потенциометр. Продвиньте защёлки к середине картриджа и снимите его (рис.5 и 6). Возьмите новый

картридж и вставьте в обратном порядке. Защёлкните картридж и убедитесь, что его передний край надёжно удерживается фиксирующими выступами, как показано на рис.6. Вставьте ось потенциометра в отверстие изнутри маски, снаружи на ось наденьте шайбу со шкалой и затяните гайку. Насадите ручку регулятора затемнения на ось.

#### • Чистка

Протирайте маску мягкой тканью. Регулярно очищайте рабочие поверхности картриджа. Применение концентрированных моющих растворов не допускается. Датчики и солнечные батареи протирайте чистой мягкой тканью без ворса, смоченной этиловым спиртом. После чего производите протирку насухо мягкой тканью без ворса.

## Возможные неисправности и методы их устранения

#### • Неравномерное затемнение

Разное расстояние от глаз до фильтра из-за неправильной регулировки крепления. (Отрегулируйте крепление так, чтобы выровнять расстояние от глаз до светофильтра.)

#### • Светофильтр не работает или мерцает

1. Внешнее защитное стекло загрязнено или повреждено.  
(Замените внешнее защитное стекло.)
2. Оптические датчики загрязнены или заблокированы.  
(Очистите поверхность датчиков, выйдите из режима шлифовки «Grind».)
3. Слишком низкий ток сварки.  
(Установите высокую чувствительность светофильтра.)
4. Проверьте элемент питания, убедитесь, что он в хорошем состоянии и вставлен правильно, также проверьте контактные поверхности и при необходимости прочистите их.

#### • Медленный отклик

Слишком низкая рабочая температура.  
(Не используйте сварочную маску при температуре окружающей среды ниже  $-10^{\circ}\text{C}$ .)

#### • Плохой обзор

1. Загрязнение защитных стекол или поверхности светофильтра.  
(Замените защитные стекла или очистите фильтр от грязи.)
2. Недостаточное освещение.
3. Неверная установка степени затемнения.  
(Отрегулируйте степень затемнения.)
4. Не удалена пленка с защитных стекол.

#### • Маска плохо держится на голове

Неправильная регулировка наголовника.  
(Отрегулируйте наголовник.)



### ВНИМАНИЕ!



Сварщик должен немедленно прекратить использование маски и связаться с дилером, если вышеуказанные проблемы не могут быть устранены самостоятельно.

## ТЕХНИЧЕСКИЕ ХАРАКТЕРИСТИКИ

Оптический класс светофильтра	1 / 1 / 1 / 2
Поле зрения	97 x 47 мм
Габаритные размеры светофильтра	110 x 90 x 9 мм
Количество сенсоров	2
Затемнение в светлом состоянии	3,5 DIN
Регулировка степени затемнения	плавная 9 – 13 DIN
Регулятор затемнения	внешний
Включение/выключение	полностью автоматическое
Регулировка чувствительности	плавная регулировка, Low – High (низкая – высокая)
Защита от УФ/ИК излучения	до 16 DIN
Источник питания	солнечная батарея, плюс один сменный элемент типа CR2450
Предупреждение о низком заряде элемента	красный светодиод “LOW BATTERY”
Время срабатывания	1/25000 сек.
Задержка высветления после сварки	плавная 0,1~1,0 сек.
Режим шлифовки	есть
Минимальный сварочный ток, TIG	≥ 2A (DC); ≥ 2A (AC)
Температура эксплуатации	-10°C ~ +55°C
Температура хранения	-20°C ~ +70°C
Материал маски	ударопрочный пластик / полиамид (нейлон)
Вес	440г
Рекомендуемые сферы применения	MMA; MIG/MAG; TIG; воздушно-дуговая резка угольным электродом; импульсная сварка; плазменная сварка и резка.
Сертификация	DIN <i>plus</i> , CE, ANSI Z87.1, CSA Z94.3, AS/NZS 1338.1

## СПИСОК ЗАПЧАСТЕЙ

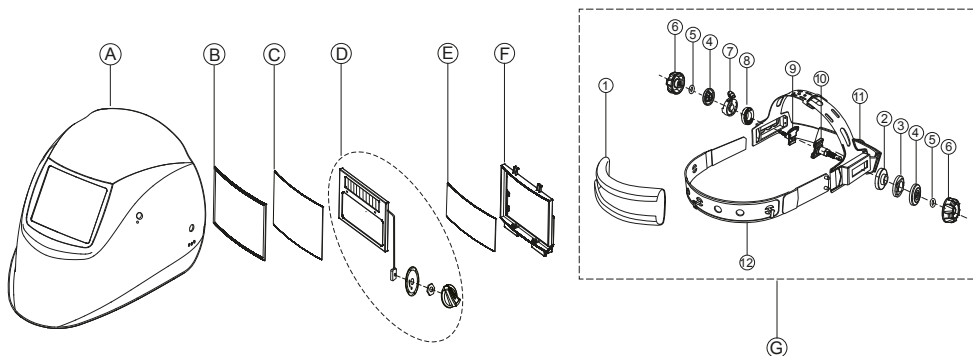

### Список Запчастей

НОМЕР	ОПИСАНИЕ	КОЛИЧЕСТВО
A	Корпус маски сварщика (шлем)	1
B	Резиновая рамка внешнего защитного стекла	1
C	Внешнее защитное стекло (FCTM1500)	1
D	Светофильтр (картридж)	1
E	Внутреннее защитное стекло (ICTM700S00)	1
F	Рамка картриджа	1
G*	Наголовник HGLC0100	1

### Список Запчастей G\* (наголовник HGLC0100):

НОМЕР	ОПИСАНИЕ	КОЛИЧЕСТВО
1	Потовпитывающая накладка	1
2	Шайба №2	1
3	Шайба №3	1
4	Фиксирующая шайба	2
5	Резиновая шайба	2
6	Гайка-фиксатор	2
7	Зубчатая шайба с рычагом	1
8	Зубчатая шайба	1
9	Правый винт со стопорной шайбой	1
10	Левый винт	1
11	Регулируемый наголовник	1
12	Фронтальный регулировочный ремень	1

## Рекомендуемая степень затемнения для различных способов сварки

(NO.1)

РЕЖИМ СВАРКИ	СВАРОЧНЫЙ ТОК, А															
	0.5	2.5	10	20	40	80	125	175	225	275	350	450				
	1	5	15	30	60	100	150	200	250	300	400	500				
Сварка покрытым электродом (MMA)					9	10	11	12	13	14						
Сварка мет. электродом в газе по тяжелым металлам (MIG)							10	11	12	13	14					
Сварка мет. электродом в газе по легким сплавам (MIG)							10	11	12	13	14	15				
Сварка вольфрамовым электродом (TIG)			9	10	11	12	13	14								
Полуавтоматическая сварка проволокой в CO <sub>2</sub> (MAG)						10	11	12	13	14	15					
Полуавтоматическая сварка покрытым электродом (SAW)								10	11	12	13	14	15			
Плазменная резка							11	12	13							
Плазменная сварка		8	9	10	11	12	13	14	15							

### Стандартные принадлежности:

1. Полностью собранная маска (шлем, светофильтр, батарея, внутреннее и внешнее защитное стекло, регулируемый наголовник с потовпитывающей накладкой).
2. Одно дополнительное внешнее защитное стекло.
3. Инструкция по эксплуатации.
4. Гарантийный талон.

## **Гарантийный талон изготовителя (сварочная маска с автоматическим светофильтром)**

При покупке требуйте его проверки в вашем присутствии и заполнения данного гарантийного талона. Без предъявления данного талона или при его неправильном заполнении претензии по качеству не принимаются и гарантийное обслуживание не производится.

Модель:	ADF715S	Серия №:	
Дата продажи:		Подпись Продавца:	
Наименование и адрес Дилера:			
Печать Дилера:		Подпись Потребителя:	С условиями гарантии ознакомлен.

### **Условия Гарантии**

**Настоящая гарантия выдается Изготовителем в дополнение к конституционным и иным правам потребителей и ни в коей мере не ограничивает их. При продаже дилер обязан объяснить потребителю подробно о данных условиях гарантии.**

1. Гарантийный срок на сварочную маску ADF715S два года с даты продажи.
2. Компания **TECMEN®** гарантирует, что в течение гарантийного срока на изделие **TECMEN®**, указанном в вашем Гарантийном талоне, будут бесплатно устранены любые неисправности, связанные с дефектами отдельных деталей или некачественной сборкой, за исключением неисправности, на которые гарантия не распространяется (см. пункт 3).
3. В течение гарантийного периода, дилер, указанный в вашем Гарантийном талоне, обязуется произвести бесплатную проверку и ремонт или замену деталей в случае обнаружения в изделии любой из неисправностей, на который распространяются условия гарантии.
3. Перед использованием сварочной маски внимательно прочитайте данную инструкцию и убедитесь, что хорошо поняли. Настоящая гарантия не распространяется на случай внесения неавторизованных изменений и использования неавторизованных запчастей, или случая, когда исправности вызваны неправильным использованием, износом, халатным отношением, ремонтом или вскрытием картриджа светофильтра неуполномоченным лицом.
4. Защитные стекла и батареи принадлежат к расходным запчастям. Они имеют свой ограниченный срок службы и должны регулярно заменяться по необходимости.

## Маска с поддувом, переоборудование



1. Установка защитного экрана по периметру лица
2. Установка воздухоподающего патрубка



## Установка воздухоподающего патрубка

- Патрубок устанавливается на оголовье маски специальным крепежом (патрубок должен соответствовать турбоблоку).

- На патрубок одевается защитный экран из специального термостойкого, но гипоаллергенного материала.



## Установка защитного экрана по периметру лица

- С маски удаляется оголовье
- Наклеивается «Липучка» в месте присоединения защитного экрана (для некоторых масок данная технологическая операция имеет цикл до нескольких дней).
- Устанавливается оголовье с установленным патрубком.
- Защитный экран аккуратно устанавливается по периметру маски на липучку.

Защитный экран в процессе эксплуатации может легко отделяться от маски и в случае необходимости стираться



## CleanAIR Pressure

- CleanAIR Pressure
- CleanAIR Pressure Flow control



## CleanAIR Pressure

- CleanAIR Pressure for mask



## CleanAIR Pressure Conditioner



---

EN Operating instructions

DE Gebrauchsanweisung

RU Руководство по эксплуатации 1&''

.....

FI Käyttöohje

SE Bruksanvisning

PL Instrukcja obsługi

CZ Návod k použití

1. Введение
2. Инструкция по использованию
3. Вскрытие / сборка / применение и функции
4. Перед использованием
5. Содержание / очистка
6. Запасные части и их замена
7. Возможные дефекты
8. Хранение
9. Гарантия
10. Технические данные
11. Перечень деталей

## 1. Введение

CleanAIR – является системой по защите дыхательных путей, которая работает на принципе избыточного давления. Фильтрованный воздух создает избыточное давление внутри головной части, тем самым предотвращая проникновение вредных веществ из окружающей среды в дыхательную зону.

Привод воздуха от компрессора к прибору CA Pressure, CA Pressure FC и CA Pressure for mask, должен быть гигиенически чистым и выполнять стандарт EN 12 021, если воздух не соответствует данному требованию, установите перед прибором CA Pressure фильтрационный прибор CA Pressure Conditioner!

Прибор **CleanAIR Pressure** (CA Pressure) позволяет регулировать поток воздуха, подаваемый от компрессора.

Прибор **CleanAIR Pressure Flow Control** (CA Pressure FC), кроме регулировки протока, укомплектован манометром для актуального контроля входного давления.

Прибор **CleanAIR Pressure for mask** позволяет регулировать поток воздуха, подаваемого компрессором. Он предназначен для подключения к маске либо полумаске. Позволяет сохранить защиту пользователя и при отключении источника сжатого воздуха, благодаря подключению к маске посредством фильтра.

Воздух на выходе из **CA Pressure Conditioner** соответствует стандарту EN 12 021, если используется в диапазоне температур, как указано в статье 11, а воздух от компрессора выполняет требования п. 1.1. Он устраняет масляный туман, запахи и привкус. К фильтрационному прибору возможно подключить до 2 пользователей.

**CA Pressure Conditioner не устраняет окись углерода (CO) и двуокись углерода (CO<sub>2</sub>)!!!**

### 1.1. Требования к сжатому воздуху, поступающему от компрессора

- Подключение CA Pressure Conditioner возможно только к компрессору, который подает воздух с концентрацией кислорода в диапазоне 20-22 %
- объема, концентрация двуокиси углерода не должна превышать 500 ppm, концентрация окиси углерода - 15 ppm.
- максимальная концентрация воды в воздухе должна быть при номинальном давлении 1 - 20 МПа максимально 50 мгр/м<sup>3</sup>. Влажность подводимого воздуха должна контролироваться, чтобы не пришло к замерзанию прибора.

## 2. Инструкция по использованию

**!!!Прочтите внимательно данную инструкцию и строго ее соблюдайте!!!**

- Пользователь должен понимать инструкцию в полном объеме.
- При экстремальной рабочей нагрузке может давление в маске достигать отрицательных величин, а пользователь может чувствовать недостаток воздуха. В данном случае снижается защита дыхательных путей.
- В системе CleanAIR запрещено использовать обогащенный кислородом воздух либо кислород. Угроза взрыва.
- Систему можно использовать только в просторстве, где существует малая вероятность повреждения приводного шланга и где не существует ограничений для перемещения пользователя.
- Если к приводу сжатого воздуха подключено кроме системы CleanAIR и другое оборудование, (например: краскораспылитель), то пользователь должен убедиться, что даже при

максимальном расходе воздуха данным оборудованием, обеспечивается достаточный проток воздуха в маску.

- В случае использования прибора в пространстве с повышенной температурой, приводной шланг должен противостоять данному воздействию.
- Использовать прибор во взрывоопасной среде запрещено.
- Каждый раз перед началом использования прибора убедитесь, что проток воздуха выше минимальных данных, указанных в технических параметрах.
- Если прибор по какой-либо причине перестанет подавать воздух, пользователь должен незамедлительно покинуть загрязненное рабочее место.
- Комплект в комбинации со сварочной маской либо защитным шлемом, не рекомендуется для пользователей с бородой либо с длинными волосами, которые попадают в дыхательные зоны.
- Обратите внимание на повышенную концентрацию СО в приводе воздуха, которая может иметь место при дефектной работе компрессора, когда под воздействием высоких температур наступает перегрев смазочного масла.
- Давление приводимого воздуха должно быть в диапазоне 300-1000 кПа.
- Приводные шланги на рабочем месте можно размещать только там, где они не будут повреждены.
- Максимальное давление в шлангах CA pressure и CAP Conditioner №№ 610030 и 610036 составляет 1000 кПа.
- Шланги под давлением CA Pressure и CAP Conditioner №№ 610030 и 610036 не являются антистатическими, а максимальная температура, при которой они не будут повреждены, составляет 70°C.
- Максимальная длина шланга от развода сжатого воздуха либо CA Conditioner к прибору не должна превышать 10 м (не действует для CA Pressure for mask, для данного прибора длина шланга не ограничена).
- Рекомендованный температурный диапазон использования составляет 10-40°C, при более низких температурах может быть использование защитной маски с приводом воздуха стать не приятным. Самая низкая разрешенная температура для использования CA Pressure и CA Conditioner - 10°C.
- Перед подключением прибора к разводу воздуха необходимо убедиться в качестве воздуха. Для прибора CA Pressure дыхательный воздух должен соответствовать требованиям EN 12 021.

- Приборы типа CA Pressure можно комбинировать с типами головных деталей, указанных на картинках в приложении. Указывается и класс для соответствующей комбинации. Информация о головных деталях указывается в инструкции по эксплуатации для головных деталей CA.

**При нарушении каких-либо требований, указанных в данной инструкции, гарантия становится не действительной!**

### **3. Вскрытие / Сборка / Применение и функции**

#### **3.1. Вскрытие CA Pressure**

Проверьте, если упаковка является комплектной, и если не пришло к ее повреждению в течение транспортировки.

Содержание комплекта **CA Pressure (63 00 00P), CA Pressure FC (64 00 00P)**

Прибор CleanAIR Pressure	1 шт.
Ременной привод	1 шт.
Воздушный шланг	1 шт.
Индикатор протока воздуха	1 шт.
Инструкция по использованию	1 шт.

#### **CA Pressure for mask (65 00 00P):**

Прибор CleanAIR Pressure for mask, включая шланг	1 шт.
Ременной привод	1 шт.
Индикатор протока воздуха	1 шт.
Редукция для подключения к маске	1 шт.
Инструкция по использованию	1 шт.

К прибору CA Pressure рекомендуем использовать CA Conditioner, чтобы было гарантировано качество приводимого воздуха, если сжатый воздух не подготовлен с качеством согласно EN 12 021!

#### **Содержание комплекта CA Pressure Conditioner**

Прибор CA Pressure Conditioner	1 шт.
Стояк прибора	1 шт.
Болты для крепления комплекта к стояку	2 шт.
Основание	4 шт.
Инструкция по использованию	1 шт.

#### **3.2. Сборка**

##### **Прибор CA Pressure / CA Pressure FC + CAP Conditioner**

- Проверьте, если все компоненты в порядке, т.е. без видимых повреждений.
- CAP Conditioner подключите к разводу сжатого воздуха либо напрямую к компрессору. Источник воздуха должен

быть укомплектован предохранительным клапаном. (если CAP Conditioner не используется, привод сжатого воздуха подключается напрямую к прибору CA Pressure). Прикрепите прилагаемый разъем шланга и винт его дюйма

- Рекомендуется использовать оригинальные шланги, поставляемые производителем и сертифицированные согласно соответствующему стандарту.
- Проверьте, если давление воздуха соответствует диапазону 300-1000 кПа.
- Закрепите комплект на ремне и подсоедините к нему соединительные шланги.
- Подключите шланг от источника сжатого воздуха на вход к прибору CA Pressure с помощью муфты. Длина шланга от CAP Conditioner к прибору CA Pressure не должна превышать 10 метров.
- Проверьте проток воздуха согласно п. 4.2. Минимальный разрешенный проток составляет 170 л/мин.

### 3.3. Сборка CA Pressure for mask

- Проверьте, что все компоненты в порядке, т.е. без видимых повреждений.
- CAP Conditioner подключите к разводу сжатого воздуха либо напрямую к компрессору. Источник воздуха должен быть укомплектован предохранительным клапаном, (если CAP Conditioner не используется, привод сжатого воздуха подключен напрямую к комплекту CA Pressure).
- Рекомендуется использовать оригинальные шланги, поставляемые производителем и сертифицированные согласно соответствующему стандарту.
- Проверьте, если давление воздуха соответствует диапазону 300-1000 кПа.
- Закрепите комплект на ремне и подсоедините к нему соединительные шланги.
- Подключите шланг от источника сжатого воздуха на вход к прибору CA Pressure с помощью муфты. Длина шланга от CAP Conditioner к ремню должна быть максимально 50 м.
- Подключите входные шланги от CA Pressure for mask к редукции для подключения к маске.
- Проверьте проток воздуха согласно п. 4.2. Минимальный разрешенный проток составляет 160 л/мин.
- К маске подключите фильтр с двумя резьбовыми разъемами, а к входному разъему фильтра прикрутите редукцию для подключения маски.

### 3.4. Сборка CAP Conditioner (61 00 50)

Прикрутите корпус под давлением к стояку, порядок действий наглядно указан на картинках приложения 1А.

## 4. Перед использованием

### 4.1. Контроль перед использованием

Перед каждым использованием проверьте:

- если не существует видимых повреждений отдельных частей, прежде всего воздушных шлангов и уплотнительных элементов.
- если шланг правильно подключен к источнику воздуха и к коннектору главной части.
- если давление воздуха в разводе находится в диапазоне 300-1000 кПа (у CA Pressure и CAP Conditioner).
- если существует достаточный проток воздуха в шлангах (с помощью индикатора протока воздуха см. п. 4.2.)
- если к головной части подводится воздух.

### 4.2. Тест протока воздуха

#### CA Pressure / CA Pressure Flow Control

При измерении протока воздуха руководствуйтесь инструкцией, приложенной к индикатору протока. Если проток другой, действуйте следующим образом, изображение 2А-2С:

1. Регулятор поверните до упора, против часовой стрелки и снимите с редукционного клапана (сперва вытащите, и затем выверните отверткой).
2. Подключите счетчик протока и плоской отверткой открутите, пока проток не будет соответствовать 170 л/мин. (правильная позиция поплавка см. инструкцию для счетчика протока).
3. Надвиньте крышку регулятора на редукционный клапан и с силой придавите.

#### CA Pressure for mask

При измерении протока воздуха руководствуйтесь инструкцией, приложенной к индикатору протока. Если проток другой, поступайте следующим образом, изображение 2D-2F:

1. Регулятор поверните до упора, против часовой стрелки и снимите с редукционного клапана (сперва вытащите, и затем выверните отверткой).
2. Подключите счетчик протока к редукции и плоской отверткой открутите, пока проток не будет соответствовать 160 л/мин. (правильная позиция поплавка см. инструкцию для счетчика протока).
3. Надвиньте крышку регулятора на редукционный клапан и с силой придавите.

**ПРЕДУПРЕЖДЕНИЕ!** Данный тест показывает только механическое загрязнение фильтров. При использовании фильтров с активированным углем у фильтров в CAP Conditioner может быть и при достаточном протоке сорбционная возможность исчерпана. В данном случае необходимо руководствоваться сроком работы фильтра, которая зависит, прежде всего, от состояния компрессора. Фильтр должен заменяться всегда, когда воздух на входе имеет запах, но не позже чем через 3 месяца.

## 5. Содержание и очистка

### CA Pressure/Pressure FC/Pressure for mask

После каждого завершения работ рекомендуется прибор CA Pressure очистить, проверить отдельные части, а поврежденные части заменить.

- Очистку необходимо осуществлять в хорошо проветриваемом помещении. Внимание! Не допускайте вдыхания пыли, осевшей на отдельных частях комплекта!
- Запрещено использовать чистящие средства, содержащие растворители либо абразивы. Рекомендуются мыльные чистящие средства.
- Воздушный шланг можно сполоснуть чистой водой.
- При очистке используйте влажную ветошь. После очистки необходимо отдельные части вытереть насухо.

### CAP Conditioner

- Раз в неделю слить конденсат со дна резервуара через кран, расположенный на нижней стороне. Перед данным действием рекомендуется отключить комплект от привода сжатого воздуха.

## 7. Возможные дефекты

Неисправность	Правдоподобная причина	Рекомендации
Прибор совсем не работает	Неисправность привода воздуха под давлением. Нарушение шланга	Проверьте источник воздуха под давлением. Проверьте, если не повреждены соединительные шланги
В прибор не подается достаточное количество воздуха.	Заблокирован воздушный шланг либо воздушный канал.	Проверьте и устраните возможное препятствие.
	Воздух проникает сквозь уплотнение	Проверьте все уплотнительные элементы и соединения, проверьте, что шланги уплотнены и не повреждены.
	Демпфер загрязнен.	Замените демпфер в приборе CA Pressure.
	Фильтр CA Conditioner загрязнен	Замените фильтр.

- Минимально раз в 3 месяца замените фильтр. После данного срока может прийти к размножению вирусов и бактерий в фильтре прибора и при регулярном использовании исчерпывается сорбционная возможность активированного угля, устраняющего запахи (в случае, если воздух выходящий из CAP Conditioner чем-нибудь пахнет, сразу замените фильтр). При замене фильтра очистите внутреннюю часть резервуара сухой ветошью либо мыльным раствором.

## 6. Запасные части и их замена

### 6.1. Фильтр для CAP Conditioner

- Фильтрационная станция CAP Conditioner содержит комбинированный фильтр, который устраняет масляный туман, запахи и привкус из промышленно произведенного сжатого воздуха.
- Фильтр не устраняет CO и CO2!
- При использовании и замене читайте инструкцию по эксплуатации.

### Замена фильтров CAP Conditioner:

Визуальное приложение 3А-3С

1. Открутите верхнюю часть резервуара под давлением (6 болтов).
2. Удалите загрязненный фильтр, вытрите резервуар внутри.
3. Проверьте состояние резинового уплотнения в верхней крышке. Если уплотнение повреждено, замените его.
4. Новый фильтр закрепите на крышке резервуара и прикрутите ее обратно.
5. Проверьте уплотненность резервуара. Если существует протечка, затяните все болты крепящие верхнюю крышку.

## 8. Хранение

Если придет к какому-либо дефекту, внезапному снижению либо увеличению подачи воздуха, а пользователь находится в загрязненном помещении, необходимо помещение покинуть и проверить следующее:

- Если прибор правильно собран.
- Состояние фильтров в CAP Conditioner.
- Если воздушный шланг не поврежден. Необходимо следить за тем, чтобы во время работ шланг не зацепился за выступающие предметы, и не смогла возникнуть трещина.
- Если не загрязнен демпфер шума в комплекте CA Pressure.
- Если в порядке уплотнение на защитной маске.

Все составные части систем CleanAIR необходимо хранить в помещениях с температурой между 0°40°C с относительной влажностью воздуха в диапазоне 20-80 % Rh.

## 10. Технические данные

Нотифицированное лицо для тестирования CE:

**Výzkumný ústav bezpečnosti práce, v.v.i. – ZL**

**(Исследовательский институт безопасности труда – ИЛ)**

Zkušební laboratoř č. 1024 (Испытательная лаборатория № 1024)

Jeruzalémská 9, 116 52 Praha 1

(ул. Ерусалемска 9, п/и 116 52, г. Прага 1)

Авторизованное лицо 235

Нотифицированное лицо 1024

CA Pressure	Pressure	Pressure FC	Pressure for mask
Минимальный проток воздуха	170 л/мин. <sup>-1</sup>	170 л/мин. <sup>-1</sup>	160 л/мин. <sup>-1</sup>
Максимальный проток воздуха	>400 л/мин. <sup>-1</sup>	>400 л/мин. <sup>-1</sup>	>400 л/мин. <sup>-1</sup>
Масса прибора	200 гр.	250 гр.	380 гр.
Входное подключение	совместимость с RECTUS серия 25,26 и CEYN320		
Выходное подключение	CA40x1/7"		
Шум	61 Дб	61 Дб	61 Дб
Размер ремня	60-150 см	60-150 см	60-150 см
Диапазон входного давления	300 – 1000 кПа	300 – 1000 кПа	300 – 1000 кПа
Рекомендуемые температуры при работах	+10 - +60°C	+10 - +60°C	+10 - +60°C
Рекомендуемая влажность при работах на рабочем месте	20 - 80 % Rh	20 - 80 % Rh	20 - 80 % Rh
Сертификация	EN 14 594:05 класс 2A	EN 14 594:05 класс 2A	EN 14 594:05 класс 4B

Срок хранения в не нарушенной упаковке составляет максимально 2 года, кроме аккумулятора!

## 9. Гарантия

На производственные дефекты предоставляется гарантия 12 месяца с момента продажи заказчику. Рекламацию необходимо подавать в организации продажи. Причем необходимо предоставить документ, подтверждающий покупку (фактуру либо транспортную накладную).

Гарантия признается только тогда, если не были осуществлены вмешательства в фильтрационную систему и батареи.

Гарантия также не распространяется на дефекты, возникшие в связи с несвоевременной заменой фильтра либо фильтра, поврежденного чисткой или продувкой

<b>CA CONDITIONER</b>	
Минимальный проток воздуха	500 л/мин.
Масса без фильтра	6300 гр.
Масса, включая фильтр	6800 гр.
Входное подключение	совместимость с RECTUS серия 25,26 и CEYN320
Выходное подключение	совместимость с RECTUS серия 25,26 и CEYN320
Рекомендуемые температуры при работах	+10 - +60°C
Рекомендуемая влажность при работах на рабочем месте	20 - 80 % Rh
Сертификация	При выполнении требований TP-610050-1 отвечает EN 12 021

## 11. Перечень запасных частей:

### CA PRESSURE

Заказ №:	Описание:
63 00 00	CA Pressure + ремень
64 00 00	CA Pressure FC + ремень
65 00 00	CA Pressure for mask с ремнем (650000W самостоятельный без ремня, включая 650030 и 650010)
61 00 30	Стандартные шланги 10 м для CAP
61 00 38	Стандартные шланги 25 м для CAP
61 00 39	Стандартные шланги 50 м для CAP
61 00 36	Спиральный шланг 10 м для CAP устойчивость к механическому сопротивлению - мод.
65 00 30	CA Pressure for mask – шланги
63 00 10	CA Pressure – демпфер
65 00 10	CA Pressure for mask – редукция к маске
70 00 60	Шланг CA40- CA40
70 00 86CA	Шланг CA CA40x1/7"- CA40x41/7"
70 00 95	Ремень для CA Pressure 155 см
70 00 90RD	Индикатор протока воздуха

### CA PRESSURE CONDITIONER

Заказ №:	Описание:
61 00 50	CleanAIR Pressure Conditioner
61 00 10	Фильтр для CAP Conditioner

# CA Pressure conditioner assembly

1A

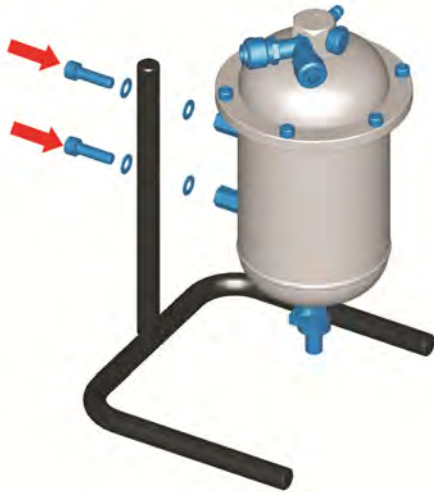

## Airflow adjustment CA Pressure, CA Pressure FC

2A

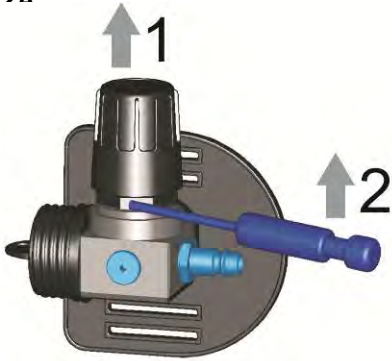

2B

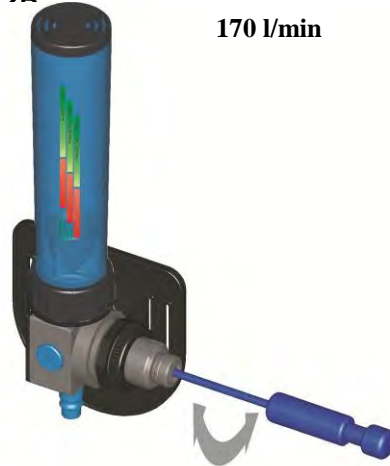

2C

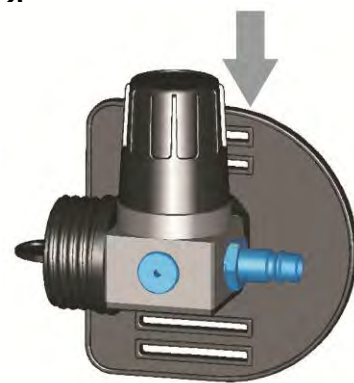

## CA Pressure for mask

2D

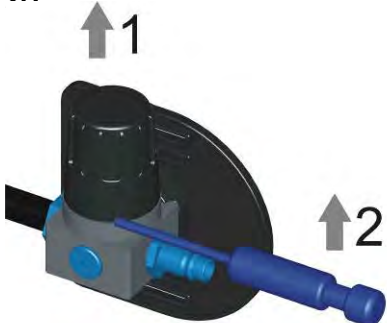

2E

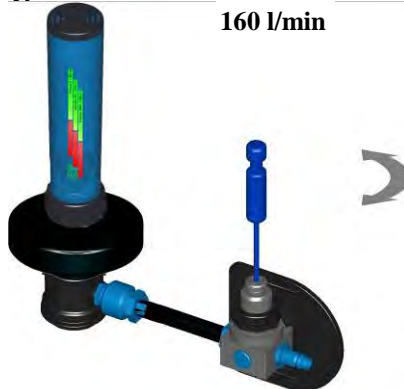

2F

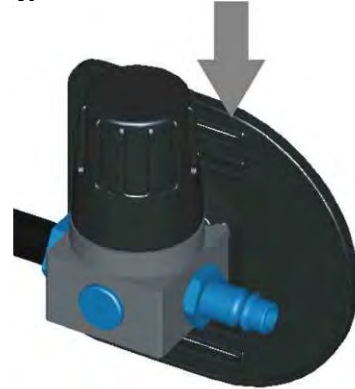

## Filter change

3A



3B



3C



## CA Pressure, CA Pressure FC



Exchangable silencer



Airflow regulation

Hose connector

## Mo

Hlavový díl	CA-1	CA-2	CA-3	CA-4	CA-6*	CA-10	CA-20	CA-22	CA-40
Jednotka									
CA Pressure	2A	2A	2A	2A	-	-	2A	2A	2A
CA Pressure FC	2A	2A	2A	2A	-	-	2A	2A	2A
CA Pressure for mask	-	-	-	-	4B	-	-	-	-

\*Do not use SR-200 (CA-6) mask with a filter only. It's meant to be used as a part of blower unit complete (CA Pressure, CA Asbest, CA Chemical)..

# Опция

Используя энергию сжатого воздуха, можно изменять температуру подаваемого воздуха под маску на 15-19 градусов. Данное приспособление предназначено для охлаждения воздуха в жаркий период и его подогрева в холодный период

# ССТ

Кондиционер воздуха  
РУКОВОДСТВО  
ПОЛЬЗОВАТЕЛЯ

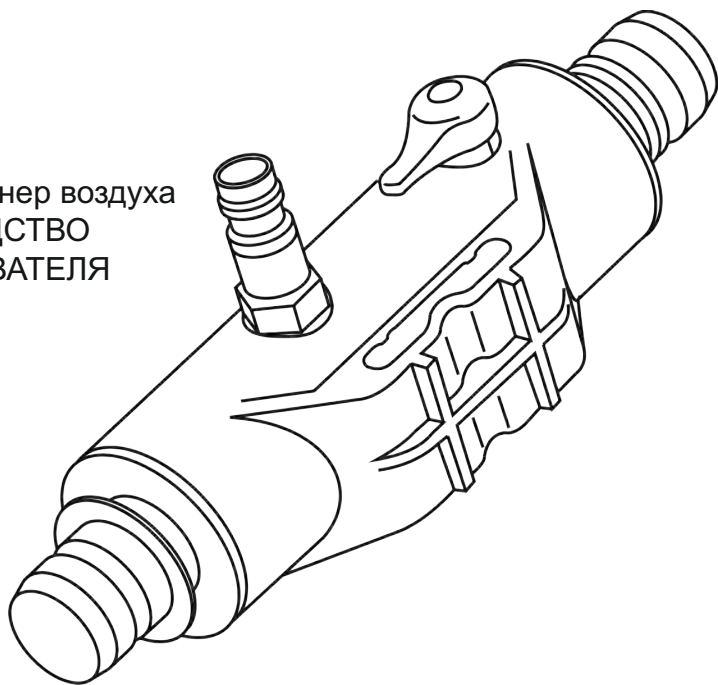

## Содержание

1. Назначение, область применения и условия использования	23
1.1. Ограничение применения	24
1.2. Эксплуатация	25
2. Установка кондиционера воздуха ССТ	25
2.1 С использованием шлема Comfort	25
2.2 При использовании шлемов North Safety:	26
3. Перед эксплуатацией	27
4. В ходе эксплуатации	28
5. После эксплуатации	29
6. Очистка и дезинфекция	29
7. Обслуживание и осмотр	29
7.1 Обслуживание	29
7.2 Проверка работоспособности	29
7.3 График обслуживания	30
8. Хранение	30
9. Неисправности / Поиск и устранение неисправностей	30
10. Технические характеристики	31
11. Рабочие характеристики	31
12. Запасные части	32
13. General	32
14. Guarantee	32

## 1. Назначение, область применения и условия использования

Кондиционер воздуха ССТ – это устройство, позволяющее повысить или понизить температуру подаваемого воздуха прилб. на 20 °С, улучшая, тем самым, условия работы оператора.

Кондиционер воздуха ССТ может использоваться со шлемами для струйной обработки - Comfort или Commander и Panorama North Safety. Возможно приспособление этого устройства **и для других шлемов**

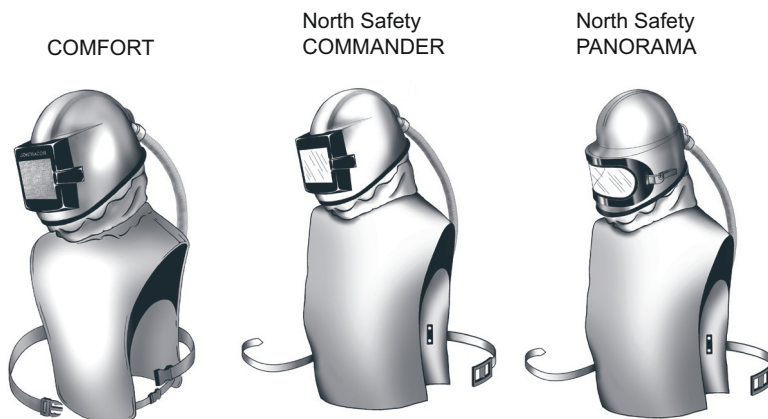

Регулятор расхода воздуха в выбранных шлемах должен быть заменен кондиционером воздуха ССТ.

Кондиционер воздуха ССТ используется в условиях, где требуется защита органов дыхания, лица и головы от рикошетирующих материалов, частиц, аэрозолей, паров и газов.

Когда кондиционер воздуха ССТ подключен к системе сжатого воздуха через шланг подачи воздуха от воздушного фильтра, воздух для дыхания, соответствующий стандарту EN 12021, одновременно выходит из кондиционера через красный и синий выходы.

Одним выходом кондиционер подключается к шлему, для подачи подготовленного воздуха.

Объем подаваемого в шлем воздуха может изменяться регулятором на кондиционере. Индикатор минимального объема подаваемого воздуха, встроенный в шлеме, указывает, достаточно ли воздуха поступает в шлем.

## 1.1 Ограничение применения

Кондиционер воздуха ССТ должен всегда использоваться в сочетании со встроенным в шлем индикатором минимального объема подаваемого воздуха.

Перед первым использованием средств индивидуальной защиты, необходимо потренироваться быстро его снимать.

Кондиционер ССТ может использоваться исключительно обученным персоналом, полностью проинформированным об опасностях, связанных с выполняемой работой.

Кондиционер ССТ не пригодна для работы в зонах с интенсивным тепловым излучением, открытым огнем и риском взрыва или в присутствии очень высоких концентраций опасного вещества, представляющего непосредственный риск для здоровья.

Недопустимо использовать кислород, или воздух, обогащенный кислородом.

Максимальная допустимая длина шланга подачи воздуха высокого давления составляет 40 метров, максимальное допустимое давление равно 7 бар.

Минимальное допустимое рабочее давление равно 4,5 бар.

Температура окружающего воздуха при эксплуатации должна быть от - 10 °C до + 60 °C.

При использовании сжатого воздуха для кондиционера воздуха ССТ и для ручных пневматических инструментов (например, для струйной обработки), необходимо убедиться, что при максимальном потреблении воздуха пневматическими инструментами, имеется достаточный поток воздуха для шлема. В случае необходимости рабочее давление может быть отрегулировано.

Когда окружающая температура ниже точки замерзания, влажность в контуре сжатого воздуха может привести к обледенению муфт или регулятора, блокируя дальнейшую подачу воздуха. В таких случаях необходимо перед использованием убедиться, что содержание влаги в сжатом воздухе (при атмосферном давлении) менее 50 мг/м<sup>3</sup> и соответствует стандарту EN 12021.

Существующие магистрали сжатого воздуха обычно не соответствуют этим требованиям.

Слишком теплый или слишком холодный сжатый воздух, длинный шланг подачи и экстремальные температуры окружающей среды могут отрицательно влиять на работу кондиционера воздуха ССТ.

Если свободный выход заблокирован, поток воздуха для дыхания возрастает, снижая степень охлаждения или нагревания подаваемого воздуха.

Необходимо поддерживать чистоту муфт и патрубков шланга при их соединении и

разъединении.

Все ограничения по использованию, относящиеся к выбранному шлему, остаются в силе.

## 1.2 Эксплуатация

Безопасное использование кондиционера воздуха ССТ гарантируется исключительно при использовании со шлемами Contracog или North Safety.

Необходимо всегда соблюдать указания, содержащиеся в настоящем руководстве пользователя для выбранного шлема. Это гарантирует безопасность пользователя и оптимальную работу кондиционера воздуха ССТ

## 2. Установка кондиционера воздуха ССТ

### 2.1 С использованием шлема Comfort

Расстегнуть ремень и снять с него регулятор расхода воздуха.



Отвернуть регулятор расхода воздуха от воздушного шланга шлема. Хранить снятый воздушный регулятор в прохладном, сухом и темном месте.

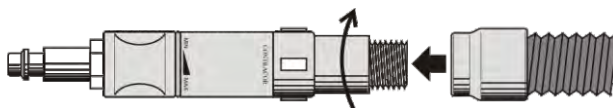

Соединить входящий в комплект поставки винтовой соединительный штуцер кондиционера воздуха ССТ с воздушным шлангом шлема. Ввернуть соединительный штуцер и затянуть от руки.

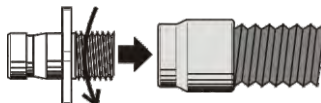

Поместить кондиционер воздуха ССТ компании Contracor на пояс нужным выходным воздушным штуцером вверх. Красный штуцер подает нагретый воздух для дыхания, а охлажденный воздух для дыхания поступает через синий штуцер для шланга.

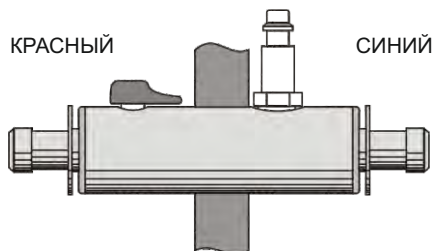

Установить отрезок шланга, поставляемый с кондиционером воздуха ССТ компании Contracor, на соединительный штуцер одной стороной и на нужный выходной воздушный штуцер другой стороной.

Направив отверстие в сторону туловища, передвинуть два входящих в комплект поставки шланговых хомута по шлангу на расстояние равное половине длины штуцера.

Закреть шланговые хомуты, нажимая большим и указательным пальцами.

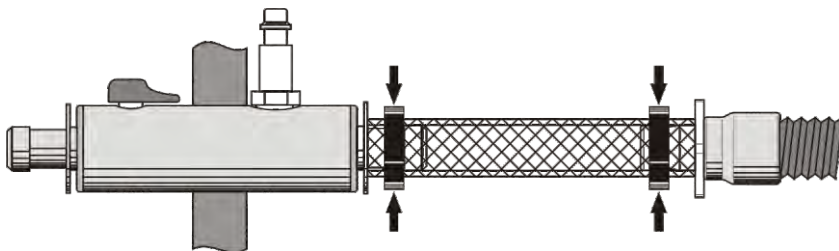

## 2.2 При использовании шлемов Commander или Panorama компании North Safety:

Расстегнуть ремень и снять с него регулятор расхода воздуха.

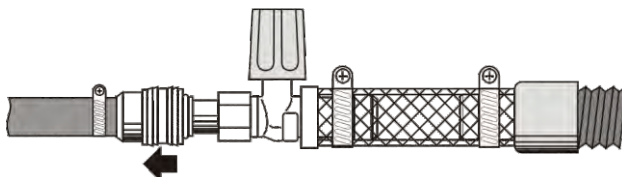

Полностью ослабить оригинальный хомут шланга.

Разединить регулятор и шланг.

Удалить хомут шланга, сдвинуть застёжку ремня и хранить их вместе с оригинальным регулятором.

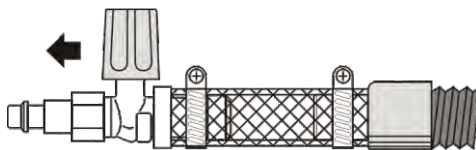

Поместить кондиционер воздуха ССТ компании Contracor на пояс нужным выходным воздушным штуцером вверх. Красный штуцер подает нагретый воздух для дыхания, а охлажденный воздух для дыхания поступает через синий штуцер для шланга.

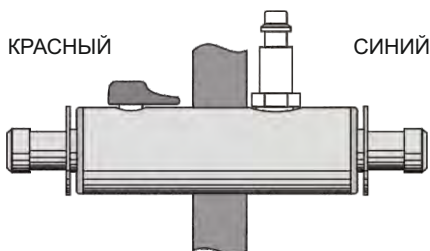

Установить отрезок шланга на соединительный штуцер одной стороной и на нужный выходной воздушный штуцер другой стороной.

Направив отверстие в сторону туловища, передвинуть два входящих в комплект поставки шланговых хомута по шлангу на расстояние равное половине длины штуцера.

Закрывать шланговые хомуты, нажимая большим и указательным пальцами.

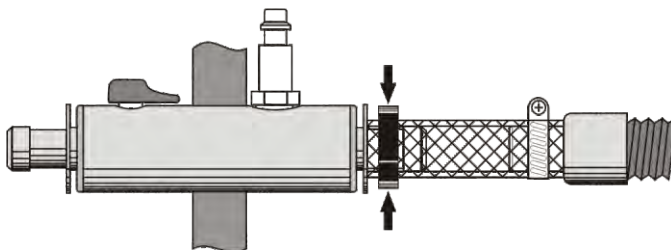

### 3. Перед эксплуатацией

Убедиться, что компрессор обеспечивает необходимое количество сжатого воздуха, необходимого для работы давления.

Изношенный и/или загрязненный компрессор подает загрязненный воздух, который не очищается фильтрующей системой! Необходимо убедиться, что всасывание компрессором опасных веществ через входное отверстие для воздуха исключено.

Отрегулировать рабочее давление на воздушном фильтре до минимума 4,5 бар. Подключить кондиционер воздуха ССТ через шланг воздуха для дыхания к фильтрующей системе воздуха.

Убедиться, что кондиционер воздуха ССТ правильно закреплен на ремне, соединение шланга воздуха для дыхания со шлемом не имеет утечек, шланг надежно закреплен и его случайное отсоединение исключено. См. параграф "Обслуживание и осмотр". При использовании оборудования впервые выполнять проверку работоспособности не менее 3 минут.

### 4. В ходе эксплуатации

Во время эксплуатации регулировать объем воздуха согласно требованиям предъявляемым к шлему.

Необходимая температура воздуха для дыхания достигается за короткое время.

Индикатор минимального объема подаваемого воздуха в шлеме предупреждает оператора, если в шлем поступает недостаточно воздуха.

Немедленно покиньте рабочую зону в случае прерывания подачи воздуха. Убедиться, что шланг подачи воздуха для дыхания не зажат, так как это может помешать подаче воздуха или быстрому выходу из рабочей зоны. Кондиционер воздуха ССТ не снижает шумов окружающей среды.

Использование дополнительной звуковой защиты является обязательным. Выход некоторого количества воздуха из неиспользуемого воздушного выхода является нормальным. Необходимо соблюдать инструкции к выбранному шлему.

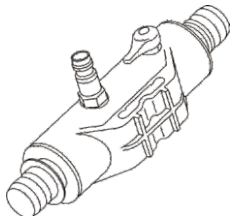

## 5. После эксплуатации

После выхода из рабочей зоны отсоединить шланг подачи воздуха для дыхания, освободить ремень и снять шлем. Очистить и проверить компоненты согласно инструкциям, приведенным в параграфах «Очистка и дезинфекция» и «Обслуживание и осмотр». При подключении и отключении убедиться, что исключено попадание загрязнений в открытые муфты шланга. Необходимо соблюдать инструкции к выбранному шлему. Очистить и проверить кондиционер воздуха ССТ компании Contracor согласно инструкциям, приведенным в параграфах «Очистка и дезинфекция» и «Обслуживание и осмотр». Убедиться в отсутствии утечек в системе шлангов. Проверить работу системы. См. параграф «Обслуживание и осмотр».

## 6. Очистка и дезинфекция

После каждого использования следует мыть кондиционер воздуха ССТ, используя воду и мягкое моющее средство (например, EW 80 компании Tremonia Chemie, г. Дортмунд). Затем тщательно протереть чистой тканью, смоченной чистой водой. Недопустимо использовать любые растворители. Используя сжатый воздух, продуть муфту и регулятор. Затем тщательно протереть все металлические части чистой тканью, чтобы исключить коррозию. Следует соблюдать осторожность, чтобы не вдыхать опасные вещества, которые могут выделяться при очистке. Необходимо соблюдать инструкции к выбранному шлему.

## 7. Обслуживание и осмотр

### 7.1 Обслуживание

В результате интенсивного использования и загрязнения системы сжатого воздуха звукопоглотители могут забиться маслом или грязью. Они могут быть заменены. См. раздел «Запасные части». Для удаления фильтров отвинтить их руками. После замены компонентов выполнить проверку работоспособности.

### 7.2 Проверка работоспособности

После каждой очистки, дезинфекции или замены компонентов следует проверять работоспособность кондиционера. Если расход воздуха отрегулирован правильно и индикатор минимального объема подаваемого воздуха показывает, что в шлем поступает недостаточно воздуха, необходимо сразу устранить неисправность. Во время этой проверки шлем следует держать вертикально в нормальном рабочем положении. Осмотреть все основные компоненты на предмет повреждений или загрязнения и, если требуется, заменить их оригинальными запасными частями.

Проверка системы шлангов на отсутствие утечек: установить давление подачи на 0,5 бар, а затем подключить шлем к фильтрующей системе воздуха через кондиционер воздуха ССТ и шланг подачи воздуха для дыхания. Используя подходящее устройство, зажать черный воздушный шланг, прерывая подачу воздуха к шлему. Затем кисточкой нанести мыльный раствор на возможные места утечек. В местах утечек появятся заметные пузырьки воздуха. Необходимо соблюдать инструкции к выбранному шлему.

### 7.3 График обслуживания

Перед первым применением Проверка работоспособности и осмотр на отсутствие утечек.

Перед использованием: Проверка работоспособности пользователем, **проверка** регуляторного клапана.

После использования: Очистка и дезинфекция всей системы.

Каждые 6 месяцев: Очистка и дезинфекция всей системы.

Проверка работоспособности и осмотр всей системы на отсутствие утечек. Очистка и дезинфекция патрубков воздуха для дыхания. Необходимо соблюдать инструкции к выбранному шлему.

## 8. Хранение

После использования и очистки всю систему необходимо хранить в прохладном, сухом и темном месте. Принять меры, чтобы исключить контакт любых частей системы с маслами, консистентной смазкой, растворителями, кислотами или другими химическими веществами.

## 9. Неисправности / Поиск и устранение неисправностей

Подача воздуха к шлему полностью отсутствует:

Компрессор не включен.

Конденсационная вода в системе сжатого воздуха замерзла.

Шланг воздуха для дыхания пережат.

Неправильно выполнено подключение.

Утечка системы сжатого воздуха.

Недостаточная подача воздуха в шлем:

Низкое давление подачи.

Конденсационная вода в системе сжатого воздуха замерзла.

Фильтрующая система заблокирована.

Шланг воздуха для дыхания засорен или пережат.

Соединения заблокированы.

Звукопоглотители для кондиционера воздуха ССТ заблокированы. -

Подача воздуха для дыхания в шлем заблокирована.

Индикатор расхода воздуха в шлеме неисправен.

Недостаточная разница температур:

Слишком низкое давление подачи.

Из компрессора поступает слишком горячий или слишком холодный воздух. Воздействие высокой или низкой наружной температуры на длинный шланг по дачи.  
 Звукопоглотители заблокированы грязью или замерзшей конденсационной водой. Неиспользуемый выход заблокирован.  
 Внутренние компоненты кондиционера воздуха ССТ компании Contracor разрушены инородными веществами в системе подачи сжатого воздуха.  
 Чрезмерная влажность воздуха или чрезмерное давление подачи могут привести к замерзанию звукопоглотителя на холодной стороне. Поток воздуха с холодной стороны при этом внезапно уменьшается. Отключить кондиционер воздуха ССТ Через несколько минут кондиционер воздуха ССТ  
 оттает, и работу можно будет возобновить. Уменьшить давление подачи или изменить положение регуляторного клапана, чтобы избежать повторного за мерзания.  
 Дефектный осушитель сжатого воздуха или осушитель воздуха с недостаточной емкостью также могут быть источником таких проблем.

## 10. Технические характеристики

Эксплуатация кондиционера воздуха ССТ не снижает номинального коэффициента защиты (NPF).

Рабочее давление: ..... 4,5 бар динамич.  
 Мин. расход при 4,5 бар рабочего давления со шлангом 40 м: .....165 л/мин.  
 Мин. расход сжатого воздуха при рабочем давлении 5 бар со шлангом 40 м: ..... 350 л/мин.  
 Минимальная температура окружающего воздуха: .....-10.°C  
 Максимальная температура окружающей среды: .....±60.°C  
 Максимальная длина шланга:..... 40 м  
 Максимальное рабочее давление: ..... 7 бар.  
 Уровень шума при 5,5 бар и макс. расходом воздуха: .....90 дБ(А)  
 Масса на ленте: .....400 г.....

## 11. Рабочие характеристики

Давление	Тепл.		Холодн.		Расход сжатого воздуха
	макс. расход	темп.	мин. расход	темп.	
4,5	180	+18	230	-16	400
5	210	+18	260	-16	430
5,5	540	+17	290	-15	490

Давление:	Динамическое давление, измеренное в бар (рабочее давление)
Расход:	Расход воздуха в литрах в минуту (л/мин.)
Темп.:	Разность температур входящего и выходящего воздуха в градусах Цельсия, измеренная через 3 минуты работы.

The Compressed air usage is measured in niminal litres mer minute (NI/min)

## 12. Запасные части

Потребление сжатого воздуха измеряется в нормальных литрах в минуту (нл/мин.)

Деталь №	Код	Наименование
30306		Звукопоглотитель G¼" (компл. из 2 шт.)
30307		Винтовой соединительный штуцер для подключения к шлему Comfort

## 13. Общие сведения

Компания не несёт ответственность за ущерб, понесенный владельцем, пользователем и другими лицами, использующими защитный шлем оператора абразивоструйной очистки COMFORT или его компоненты, который следует прямо или косвенно из-за неправильного использования и/или обслуживания шлема, включая использование шлема для любой иной цели, кроме прямого назначения и/или от несоблюдения или неполного выполнения инструкций, содержащихся в этом руководстве, и/или от ремонта шлема, который не был выполнен

Компания непрерывно стремится улучшить свои продукты и оставляет право на внесение изменений в спецификацию, упомянутую в данном руководстве, без предварительного уведомления.

## 14. Гарантия

Компания выполнит ремонт или, при необходимости, заменит продукт бесплатно в случае дефекта материала или заводского брака в течение 12 месяцев после даты продажи, при условии, что продукт использовался в нормальных условиях, в соответствии с данным руководством.

Продукт снимается с гарантии, если на шлеме имеются следы механических повреждений или используются неоригинальные части и/или компоненты.